

# AQUA-JAW™ CARRY VISE™

Pat: [www.omnicubed.com/patents](http://www.omnicubed.com/patents)

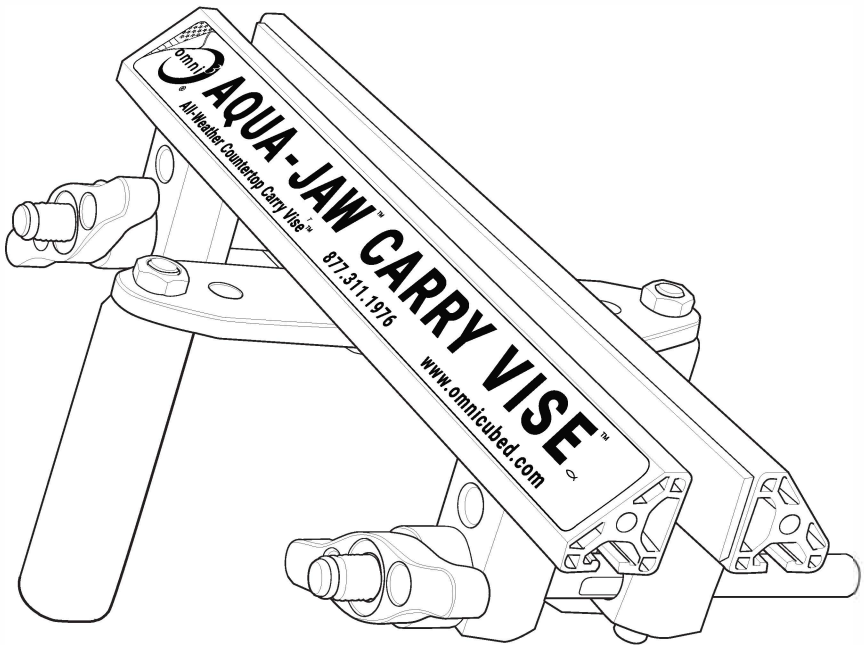

en

fr

es

Aqua-Jaw™ Carry Vise™ User Guide: 190215

Part #: AJ-128-15

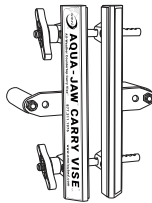

Made in the USA—of US and imported parts.

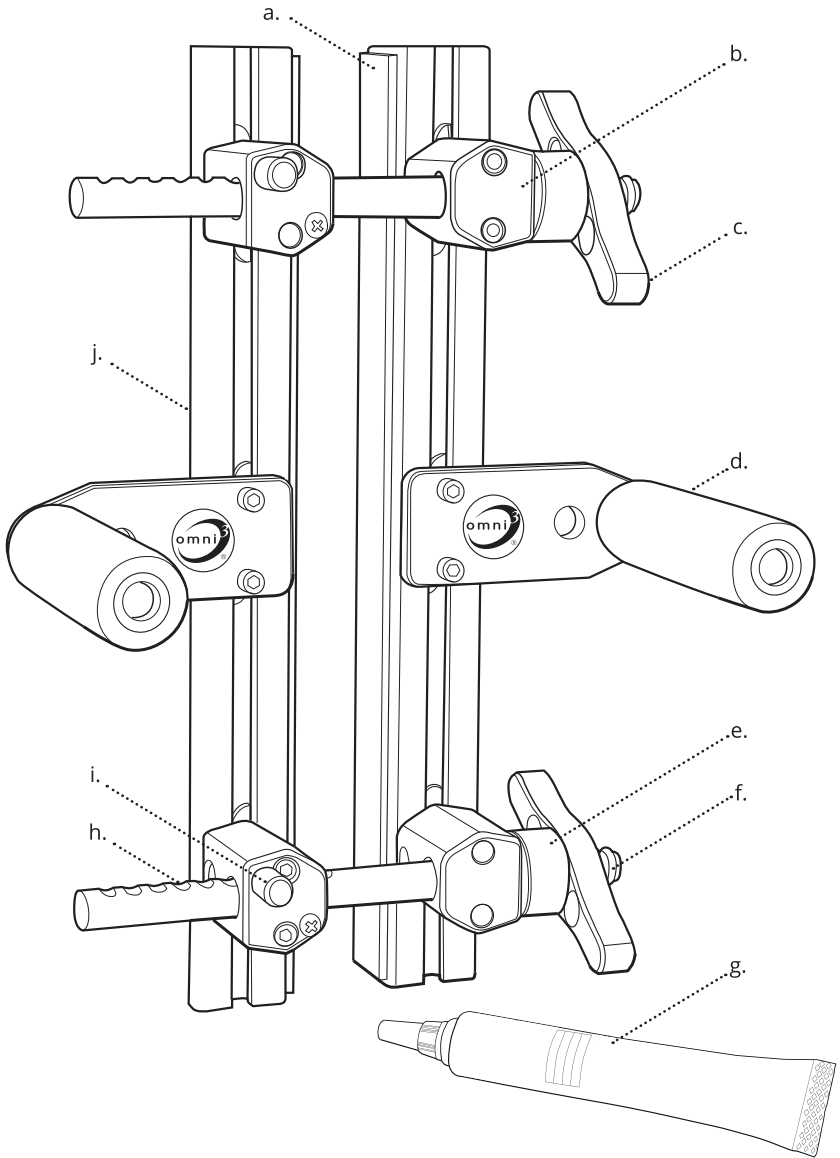

- a. Protective Rubber
- b. Sliding Jaw
- c. Clamp Handle
- d. Grip Handle
- e. Spacer Washer

- f. Shaft End O-Ring
- g. Grease/Lubricant
- h. Clamp Shaft
- i. Shaft Pin
- j. Clamp Rail



# SAFETY

en

Failure to follow Safety, Maintenance, and Instructions may result in product failure, serious injury, and/or property damage.

## Warning

Do not exceed maximum capacity: 800 lb (362 kg) per pair.

Always do a test lift. If the Aqua-Jaw™ Carry Vise™ moves after application, immediately set the material down.

Frequent lubrication is required for proper functionality.

*Inadequate or improper lubrication can result in up to 90% loss of clamp force.*

Hand-operated device only; do not use with straps, forklift, etc.

## Caution

Always use proper lifting and carrying techniques.

Use extra caution on uneven terrain; this product functions best on flat surfaces.

Clamp handles must be tightened alternately and evenly by hand. Do not use tools to tighten.

Use extra caution when edge details prevent clamp rails from making full contact with material.

Use extra caution when carrying wet materials.

Material must be dust-free.



fr

Le non-respect de la sécurité, maintenance et instructions peut entraîner l'échec du produit, des blessures graves et / ou des dommages matériels.

### **Attention**

Ne pas dépasser la capacité maximale : 800 lb (362 kg) par paire.

Toujours faire une épreuve de test. Si le Aqua-Jaw™ Carry Vise™ se déplace après l'application, mettez immédiatement le matériau hors tension.

Une lubrification fréquente est requise pour un bon fonctionnement. Une lubrification inadéquate ou incorrecte peut entraîner jusqu'à 90% de perte de force de serrage.

Dispositif à commande manuelle exclusivement ; Ne pas utiliser avec des sangles, des chariots élévateurs, etc.

### **Mise en garde**

Toujours utiliser des techniques de levage et de transport appropriées.

Faites preuve de prudence sur les terrains irréguliers ; Ce produit fonctionne mieux sur des surfaces planes.

Les poignées de serrage doivent être serrées successivement et uniformément à la main. Ne pas utiliser d'outils pour serrer.

Soyez prudent lorsque les bords irréguliers empêchent les rails de serrage d'être en contact complet avec le matériau.

Soyez prudent lorsque vous transportez des matériaux humides.

Le matériau ne doit pas être poussiéreux.



es

El incumplimiento de las instrucciones de seguridad, mantenimiento e instrucciones puede dar lugar a fallos del producto, lesiones graves y / o daños a la propiedad.

### **Advertencia**

No exceda la capacidad máxima: 800 lb (362 kg) por par.

Siempre hacer un ascensor prueba. Si el Aqua-Jaw™ Carry mueve Vise™ después de la aplicación en tiempo de inmediato depositó el material.

Se requiere lubricación frecuente para un funcionamiento correcto.

*La lubricación inadecuada o inapropiada puede resultar en hasta un 90% de pérdida de fuerza de sujeción.*

único dispositivo de mando manual; no utilizar con correas, montacargas, etc.

### **Precaución**

Siempre use elevación adecuado y técnicas de transporte.

Tenga cuidado especial un terreno irregular ella; este producto funciona son mejores superficies planas.

asas de sujeción deben apretarse alternativa y uniformemente con la mano. No utilice herramientas para apretar.

Precaución especial cuando Acabados laterales impiden guías de entrada de la prevención de hacer pleno contacto con el material.

Tenga precaución adicional Al llevar materiales húmedos.

El material debe estar libre de polvo.





# MAINTENANCE

en

Clean and lubricate the sliding jaw, clamp shaft body and threads, and the top and bottom surface of the spacer washer *at least* twice per month, even if components appear to be lubricated already. *White lithium grease is recommended. Keep lubricant away from the protective rubber.*

To prevent surface scratching, clean adhesive-backed rubber often with a damp cloth and inspect for debris prior to each use.

fr

## Entretien

Nettoyez et lubrifiez la partie coulissante, la partie principale et les filets, et la surface supérieure et inférieure de la rondelle espaceur au moins deux fois par mois, même si les composants semblent déjà être lubrifiés. *La graisse de lithium blanc est recommandée. Gardez le lubrifiant loin du caoutchouc adhésif.*

Pour éviter les rayures superficielles, nettoyez le caoutchouc adhésif souvent avec un chiffon humide et inspectez les débris avant chaque utilisation.

es

## Mantenimiento

Limpiar y lubricar la mandíbula, el cuerpo de deslizamiento de mordaza de árbol y los hilos, y el área superior e inferior de la arandela espaciadora al menos dos veces por mes, incluso si aparecen componentes a lubricar ya. *Se recomienda grasa de litio blanca. Mantenga el lubricante alejado del caucho de protección.*

Para evitar que el área de rascado prevención, goma adhesiva limpia a menudo con un paño húmedo y inspeccionar para los desechos antes de cada usa.



# INSTRUCTIONS



Before each use, thoroughly inspect the product for adequate lubrication. Refer to Maintenance section for lubrication requirements. (see fig. 1)

**To Adjust:** Loosen the clamp handles until they gently touch the O-rings.

Push clamp rails together, then remove shaft pins.

Align the shaft pin holes in the clamp jaws with the notch on the clamp shaft that corresponds to the material thickness. *Each notch is equal to 1 cm of material thickness.*

Replace shaft pins. (see fig. 2)

**To Apply:** Close the clamp onto the material. Starting with the bottom clamp handle, gradually tighten both handles alternately and evenly until clamp is secure.

**To Remove:** Completely loosen both clamp handles. If needed, tap one handle outward while holding onto the other. (see fig. 3)

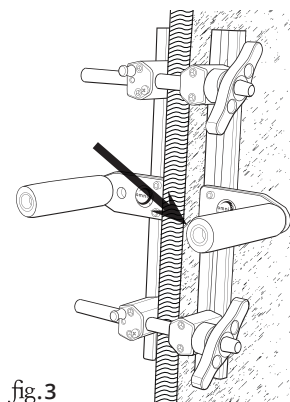
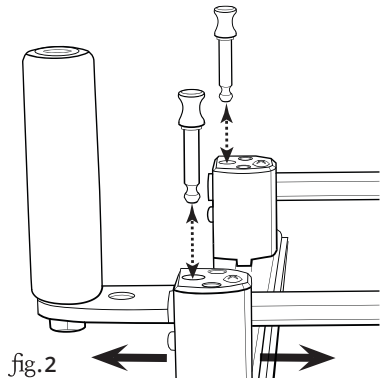
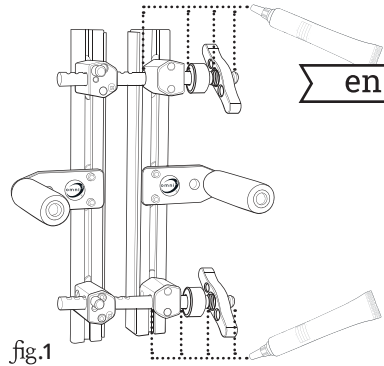

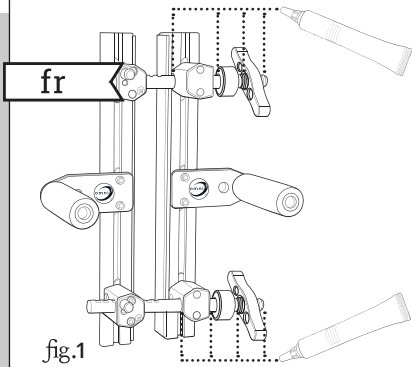

Avant chaque utilisation, inspectez soigneusement le produit pour vérifier la lubrification. Faites référence à la section Maintenance pour les consignes de lubrification. (Voir fig. 1)

**Pour régler:** desserrez les poignées de serrage jusqu'à ce qu'elles touchent doucement les charnières O. Poussez les rails de serrage en même temps, puis retirez les broches.

fig.1

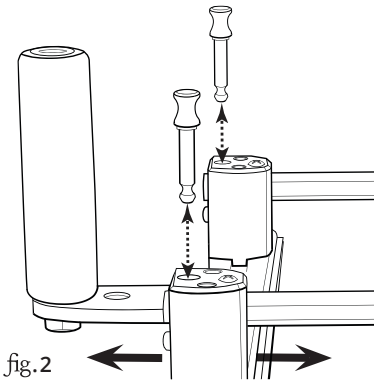

Alignez les trous des broches dans la pince avec le cran sur la tige serrage qui correspond à l'épaisseur du matériau. *Chaque cran est égale à 1 cm d'épaisseur de matériau.*

Remplacer les broches. (Voir fig. 2)

fig.2

**Appliquer:** Fermez la pince sur le matériau. En commençant par la poignée de serrage inférieure, serrez progressivement les deux poignées successivement et uniformément jusqu'à ce que la pince soit bien fixée.

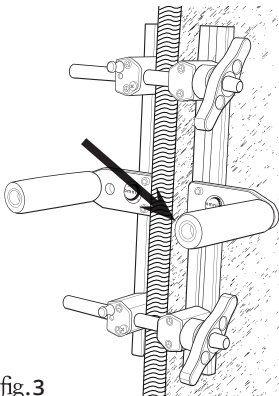

**Pour enlever:** desserrez complètement les deux poignées de serrage. Au besoin, appuyez sur une poignée vers l'extérieur tout en tenant l'autre. (Voir fig. 3)

fig.3



Antes de cada uso, inspeccione el producto para una lubricación adecuada. Refiérase a la sección de mantenimiento para los requisitos de lubricación. (Ver fig. 1)

**Para ajustar:** aflojar la abrazadera manejar hasta se tocan suavemente las juntas tóricas.

Empuje rieles de sujeción juntos, y luego eliminar pinos del eje.

Alinear los orificios de pasador de eje en las mordazas de sujeción con la muesca de la abrazadera del eje que corresponde al espesor del material. *Cada muesca es igual a 1 cm de espesor del material.*

Reemplazar pinos del eje. (Ver fig. 2)

**Para aplicar:** Cierre la pinza sobre el material. Comenzando con el mango de sujeción inferior, apriete gradualmente las dos asas alternativa y uniformemente hasta abrazadera es seguro.

**Para quitar:** Completamente aflojar dos asas de sujeción. Si es necesario, un grifo manejar hacia afuera mientras se apoya en el otro. (Véase fig. 3)

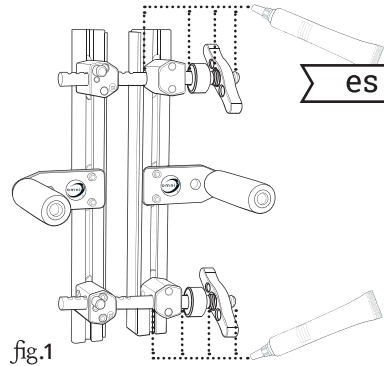

fig.1

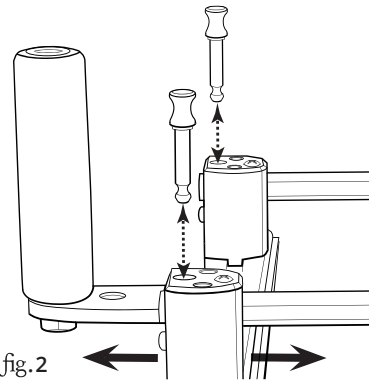

fig.2

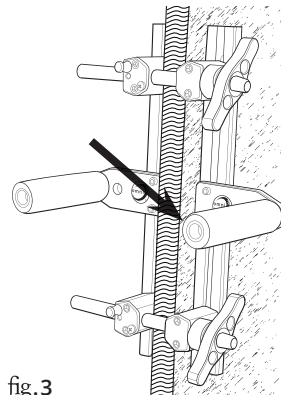
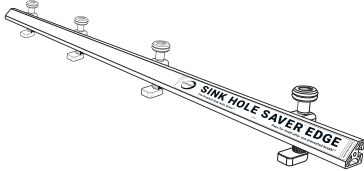

fig.3



## RELATED PRODUCTS

en



The **Sink Hole Saver™ Edge** is an edge-mounted reinforcement system for fragile materials. Available in 4', 6' and 8' lengths.

4' Part #: 4101-SHSE-17

6' Part #: 6101-SHSE-17

8' Part #: 8101-SHSE-17

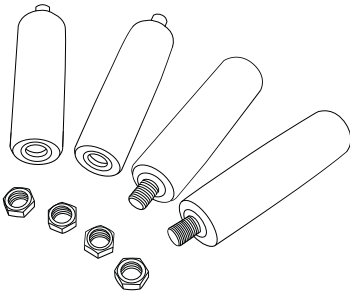

The **Aqua-Jaw™ Handle Kit** adds two extra handles to each clamp so more people can share the load.

Part #: AJ-128-HK-15

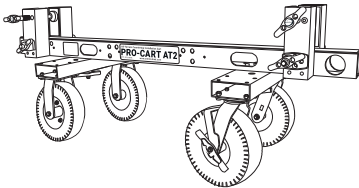

The **Pro-Cart AT2** is a super-duty, all-terrain transport and install cart with an adjustable wheelbase specifically designed for rolling up stairs. Weight capacity: 1,000 lb (453 kg)

Part #: PCAT2-14

# INFORMATION



## Customer Service

We're here to help you! If you have any questions, concerns, or parts and service needs, please contact us directly.

USA: 877-311-1976

[omnicubed.com/help](https://omnicubed.com/help)

Europe: +0044 (0) 1482 935 570

[omnicubedeurope.com](https://omnicubedeurope.com)

All Other Regions: +1-530-748-3120

[customerservice@omnicubed.com](mailto:customerservice@omnicubed.com)

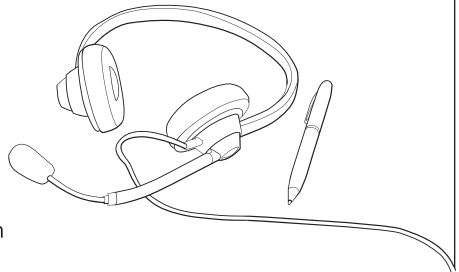

## Warranty

Omni Cubed, Inc. warrants this product with the original owner for one year from the original purchase date. This warranty covers defects in workmanship and materials arising from normal usage. Misuse and normal wear-and-tear components are not covered under this warranty. Please contact Omni Cubed ® Customer Service for warranty services.

## Liability

Omni Cubed, Inc., its affiliates, authorized distributors, officers, directors, agents, employees, or manufacturers shall not be liable for any direct, indirect, punitive, incidental, or special consequential damages, to property or life, whatsoever arising out of or connected with the use or misuse of our products.



fr

## Service Clients

Nous sommes là pour vous aider! Si vous avez des questions, préoccupations, Ou des besoins concernant des pièces et services, contactez-nous directement.

USA: 877-311-1976

[omnicubed.com/help](http://omnicubed.com/help)

Europe: +0044 (0) 1482 935 570

[omnicubedeurope.com](http://omnicubedeurope.com)

Toutes les autres régions: +1-530-748-3120

[customerservice@omnicubed.com](mailto:customerservice@omnicubed.com)

## Garantie

Omni Cubed, Inc. garantit ce produit par le propriétaire d'origine pendant un an à compter de la date d'achat initial. Cette garantie couvre les défauts de fabrication et matériaux, résultant d'une utilisation normale. La mauvaise utilisation et l'usure naturelle des composants ne sont pas couverts sous cette garantie. Veuillez contacter Omni Cubed® Customer Service pour les services de garantie.

## Responsabilité

Omni Cubed, Inc., ses sociétés affiliées, distributeurs agréés, agents, administrateurs, agents, employés ou les fabricants ne sont pas responsables pour toute conséquence directe, indirecte, punitive, incidente ou spéciale dommages, au matériel ou la vie, quelle qu'en soit la source résultant de l'utilisation ou la mauvaise utilisation de nos produits.



es

## Servicio Al Cliente

¡Estamos aquí para ayudarle! Si tiene alguna pregunta, inquietud o necesidades de piezas y servicios, póngase en contacto con nosotros directamente.

USA: 877-311-1976

[omnicubed.com/help](http://omnicubed.com/help)

Europa: +0044 (0) 1482 935 570

[omnicubedeurope.com](http://omnicubedeurope.com)

Todas Las Demás Regiones: +1-530-748-3120

[customerservice@omnicubed.com](mailto:customerservice@omnicubed.com)

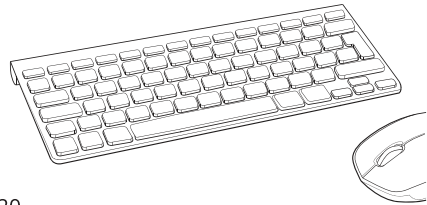

## Garantía

Omni Cubed, Inc. garantiza este producto con el propietario original durante un año a partir de la fecha de compra original. Esta garantía cubre defectos de mano de obra y materiales derivados del uso normal. El uso incorrecto y los componentes normales de desgaste y desgaste no están cubiertos por esta garantía. Póngase en contacto con el servicio de atención al cliente de Omni Cubed ® para obtener servicios de garantía.

## Responsabilidad

Omni Cubed, Inc., sus afiliados, distribuidores autorizados, oficiales, directores, agentes, empleados o fabricantes no serán responsables de ningún daño directo, indirecto, punitivo, incidental o consecuencial especial, a la propiedad o a la vida, cualquiera que sea su origen en o relacionados con el uso o mal uso de nuestros productos.

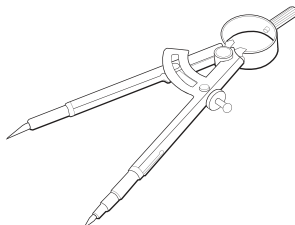

© 2019 Omni Cubed, Inc.  
All rights reserved.

Omni Cubed, Inc.  
3870 Dividend Drive  
Shingle Springs, CA 95682, USA  
Tel: 877.311.1976  
[omnicubed.com](http://omnicubed.com)